

Art.-Nr.: 3 076 636 / 05.2008

Anleitung für Montage und Betrieb

Nebentür für Sectionaltore mit Eckzarge aus Alu-Profilen

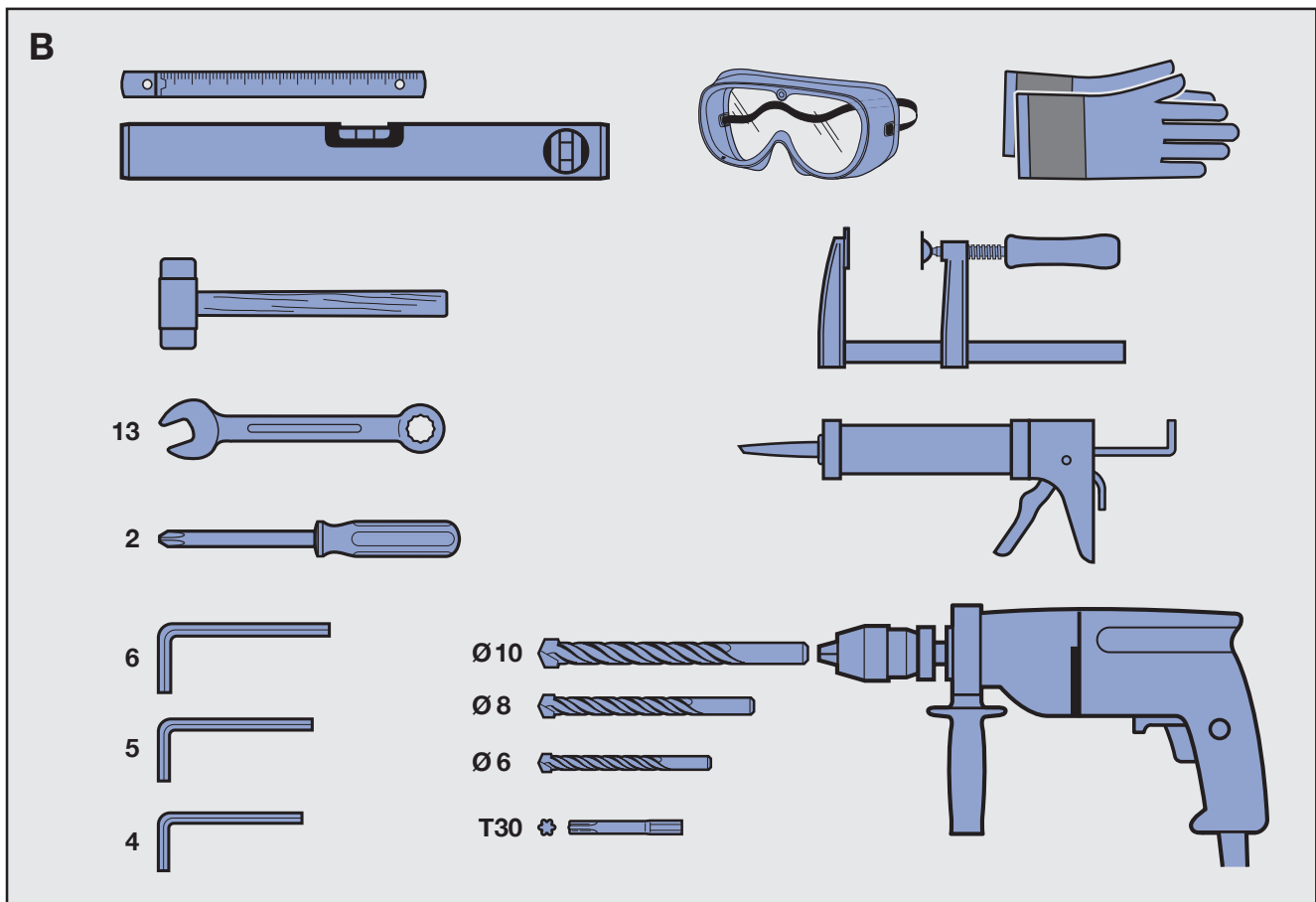
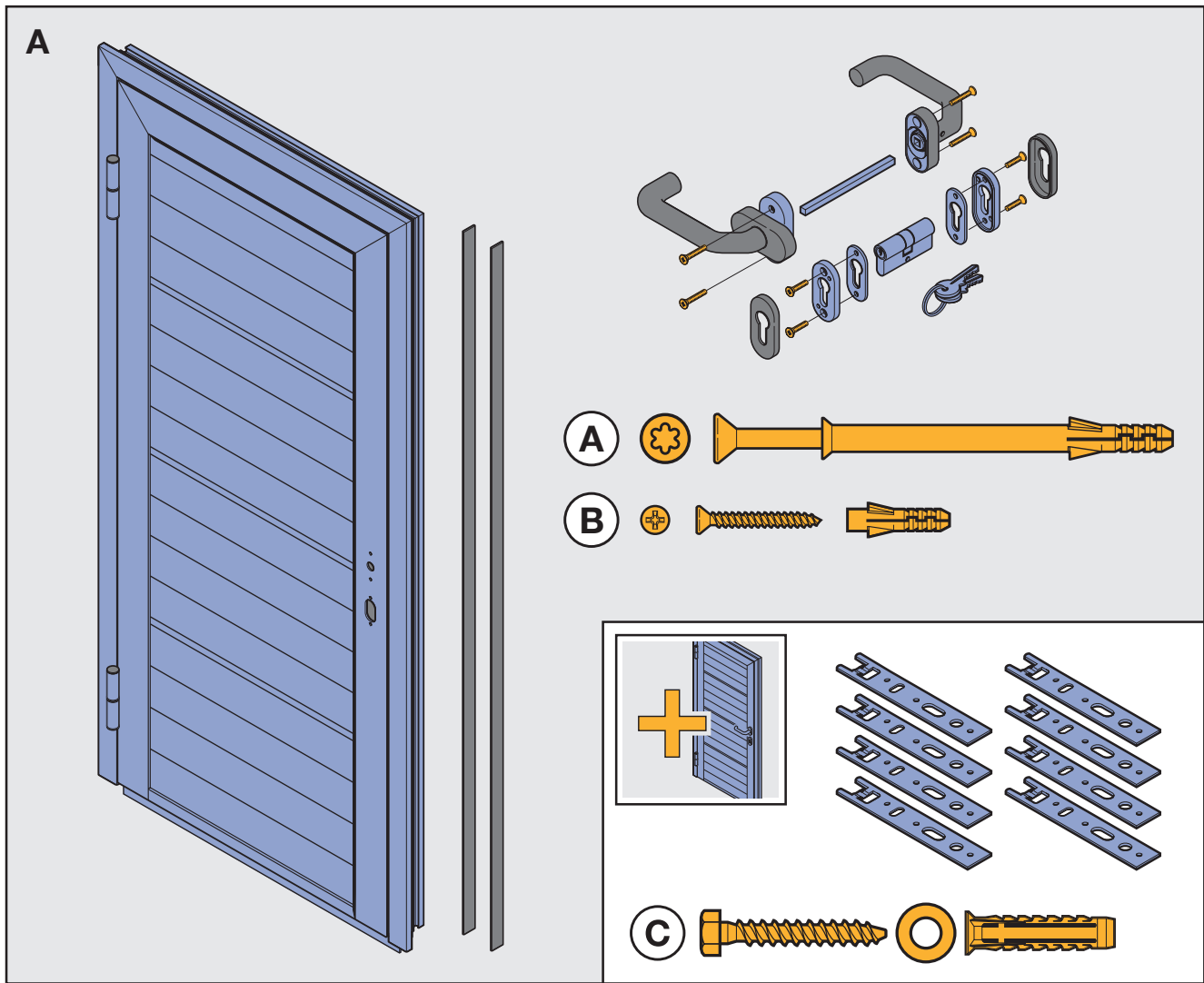

DEUTSCH 4



..... 6

DEUTSCH

Inhaltsverzeichnis

A	Mitgelieferte Artikel	2
B	Benötigtes Werkzeug zur Montage	2
1	Zu dieser Anleitung	4
1.1	Verwendete Warnhinweise.....	4
1.2	Verwendete Symbole.....	4
1.3	Verwendete Abkürzungen.....	4
2	Grundlegende Sicherheitshinweise	5
2.1	Haftung.....	5
3	Montage	5
4	Prüfung und Wartung	5
4.1	Profilzylinder.....	5
4.2	Türbänder.....	5
5	Reinigung und Pflege	5
5.1	Oberfläche.....	5
5.2	Schloss.....	5

1 Zu dieser Anleitung

Sehr geehrter Kunde,

wir freuen uns, dass Sie sich für ein Qualitätsprodukt aus unserem Hause entschieden haben.

Lesen und beachten Sie diese Anleitung. In ihr stehen wichtige Informationen für den Einbau, den Betrieb und für die korrekte Pflege/Wartung der Garagenneben Tür, damit Sie über viele Jahre Freude an diesem Produkt haben.

Beachten Sie insbesondere alle Sicherheits- und Warnhinweise.

Bewahren Sie diese Anleitung sorgfältig auf.

1.1 Verwendete Warnhinweise

ACHTUNG
 Kennzeichnet eine Gefahr, die zur **Beschädigung oder Zerstörung des Produkts** führen kann.

1.2 Verwendete Symbole

- 

wichtiger Hinweis zur Vermeidung von Sachschäden
- 

zulässige Anordnung oder Tätigkeit
- 

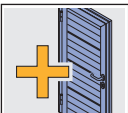
unzulässige Anordnung oder Tätigkeit
- 

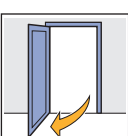
optionale Bauteile
- 

Tür geöffnet
- 

Tür geschlossen
- 

wartungsfrei

1.3 Verwendete Abkürzungen

OFF Oberkante-Fertig-Fußboden

Weitergabe sowie Vervielfältigung dieses Dokuments, Verwertung und Mitteilung seines Inhalts sind verboten, soweit nicht ausdrücklich gestattet. Zuwiderhandlungen verpflichten zu Schadenersatz. Alle Rechte für den Fall der Patent-, Gebrauchsmuster- oder Geschmacksmustereintragung vorbehalten. Änderungen vorbehalten.

2 Grundlegende Sicherheitshinweise

- ▶ Bringen Sie alle in der Einbauanleitung aufgeführten Befestigungen an.
- ▶ Schützen Sie Ihre Tür bis zur Baufertigstellung durch Abdecken mit Folie und Klebeband, um Beschädigungen zu vermeiden. Beachten Sie jedoch, dass Klebestreifen vor allem bei längerer Sonneneinstrahlung Rückstände hinterlassen, bzw. die Beschichtung beschädigen können.
- ▶ Schützen Sie die Tür vor aggressiven und ätzenden Mitteln.

2.1 Haftung

Die Nichtbeachtung dieser Hinweise und der folgenden Informationen entbindet den Hersteller von der Haftungs- pflicht.

3 Montage

Für einen einfachen und fachgerechten Einbau führen Sie die im Bildteil beschriebene Arbeitsschritte sorgfältig durch. Dübellöcher im Türrahmen sind vom Hersteller vorgebohrt. Im Schwellenbereich haben Sie folgende Möglichkeiten:

Schwelle mit Bodeneinstand:

Das Bodeneinstandsprofil verschwindet später im Estrich.

Schwelle ohne Bodeneinstand:

- ▶ Schrauben Sie das Bodeneinstandsprofil ab und befestigen Sie das Türschwellenprofil bauseitig.

4 Prüfung und Wartung

4.1 Profilzylinder

ACHTUNG
<p>Öl am Profilzylinder Die Schließfunktion des Profilzylinders kann durch die Verwendung von Öl beeinträchtigt werden.</p> <ul style="list-style-type: none"> ▶ Verwenden Sie niemals Öl für den Profilzylinder.

4.2 Türbänder

Die Türbänder (Scharniere) sind wartungsfrei.

ACHTUNG
<p>Schmierung der Türbänder Werden Türbänder (Scharniere) geschmiert, so verschleißt die Lagerung.</p> <ul style="list-style-type: none"> ▶ Schmieren Sie niemals die Türbänder (Scharniere).

5 Reinigung und Pflege

5.1 Oberfläche

Zum Reinigen und Pflegen genügt klares Wasser. Bei etwas stärkeren Verschmutzungen kann warmes Wasser mit einem neutralen, nicht scheuernden Reinigungsmittel (Haushaltspülmittel, pH-Wert 7) verwendet werden.

- ▶ Reinigen Sie die Oberfläche **mindestens alle 3 Monate**, um die Oberflächeneigenschaften zu erhalten.

ACHTUNG
<p>Beschädigung durch trockenes Reinigen Trockenes Reinigen beschädigt die Oberfläche.</p> <ul style="list-style-type: none"> ▶ Reinigen Sie die Oberflächen auf keinen Fall trocken. ▶ Verwenden Sie nur weiche Stofftücher oder Fensterleder. ▶ Spülen Sie Schmutz- und Staubpartikel vor dem Abreiben mit Wasser ab.

5.2 Schloss

Pflegen Sie das Schloss und den Schießzylinder 1- bis 2-mal jährlich, damit sich die Tür immer leicht und leise schließen lässt:

- ▶ Fetten Sie die Rückseite der Schlossfalle mit Vaseline.
- ▶ Sprühen Sie für den Profilzylinder spezielles Pflegemittel in den Schließkanal (im Fachhandel erhältlich).

